

TRIEUR VIBRANT AVEC COLONNE D'AIR

FLCA-TV-CA

Pour utilisation : fruits à coques (amandes)

Débit: 500 kg/h*

Les plus :

- ✓ Alimentaire
- ✓ Silencieux
- ✓ Grilles amovibles et interchangeables facilement
- ✓ Colonne d'air de finition avec vitre translucide facilitant le réglage

En option:

- ✓ TPFL60: convoyeur pneumatique à turbine avec venturi et tuyau

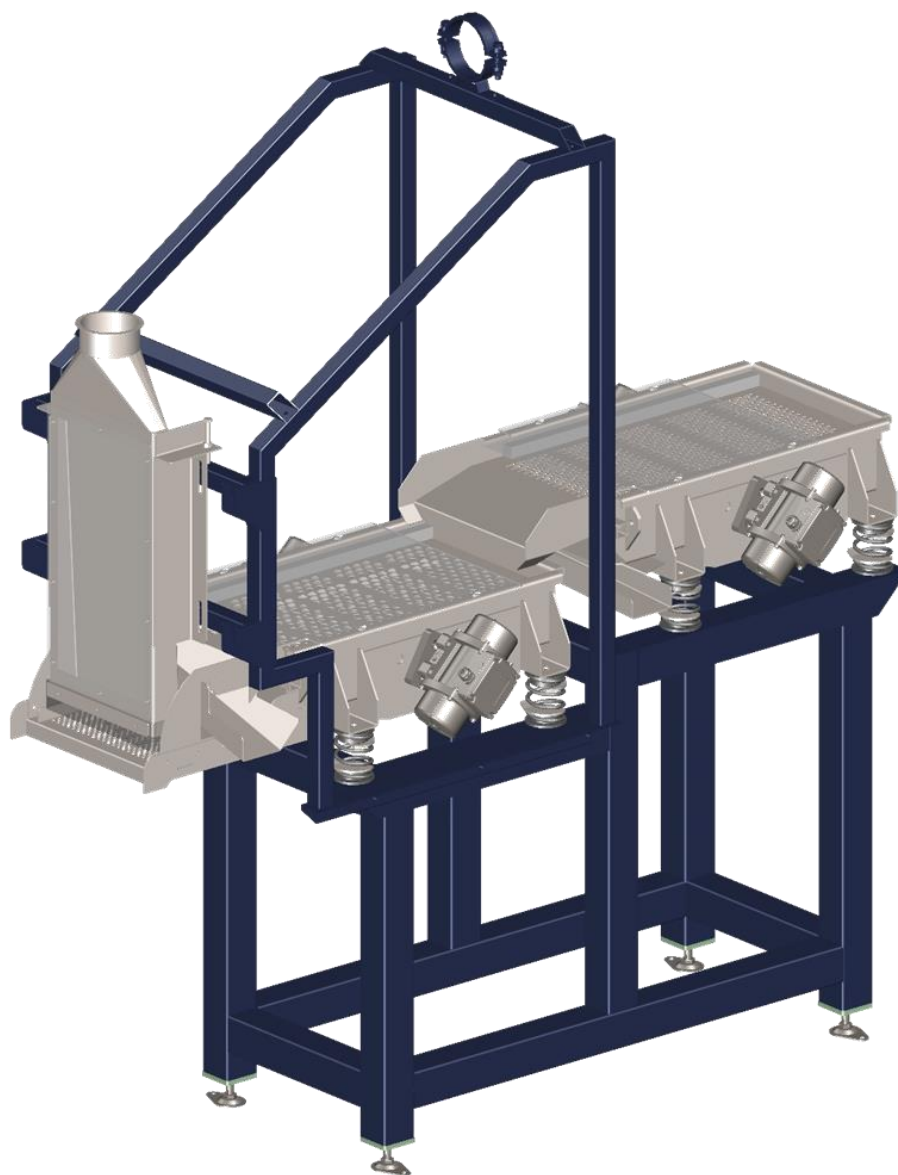

Visuels non contractuels

*Attention: il s'agit de kg de coques / h. Le débit annoncé est une valeur nominale. Il est donné à titre indicatif et peut varier en fonction du taux d'hygrométrie des fruits à casser, du taux d'écalage, de la taille des fruits, des variétés, du taux et de la taille des corps étrangers mélangés aux amandes.